



KING KING CANADA

ENS. COMPRESSEUR À AIR SANS HUILE



MODÈLE: 8438

MANUEL D'INSTRUCTIONS

DROITS D'AUTEURS © 2021 TOUS DROITS RÉSERVÉS PAR OUTILLAGES KING CANADA INC.

INFORMATION SUR LA GARANTIE



GARANTIE LIMITÉE
2-ANS
POUR CE COMPRESSEUR À AIR SANS HUILE

OUTILLAGES KING CANADA
OFFRE UNE GARANTIE LIMITÉE DE 2 ANS
POUR USAGE NON COMMERCIALE.

PREUVE D'ACHAT

S.V.P. gardez votre preuve d'achat pour la garantie et le service d'entretien de votre produit.

PIÈCES DE RECHANGE

Les pièces de rechange pour ce produit sont disponibles à nos centres de service autorisés King Canada à travers le Canada. S.V.P. utilisez les numéros à 10 chiffres indiqués dans la liste des pièces de ce manuel pour toute commande de pièces.

GARANTIE LIMITÉE

King Canada fait tous les efforts pour assurer que nos produits soient satisfaisants aux standards de qualité et de durabilité. King Canada offre aux consommateurs une garantie limitée de 2 ans, dès la date d'achat, que chaque produit est sans défauts de matériaux. La garantie ne s'applique pas aux défauts causés directement ou indirectement à l'abus, usage normale, négligence ou accidents, réparations effectuées par un centre de service non-autorisé, modifications et manque de maintenance. King Canada ne sera en aucun temps responsable pour les accidents mortels ou blessures à la personne ou à la propriété ou dans le cas d'incidents, en cas spécial ou dommages-intérêts indirects survenus pendant l'utilisation de nos produits.

Pour profiter de cette garantie limitée, retournez le produit à vos frais ensemble avec votre preuve d'achat à un centre de service autorisé King Canada. Contactez votre distributeur ou visitez notre site web à www.kingcanada.com pour obtenir une liste à jour de nos centres de service autorisés King Canada. En coopération avec notre centre de service autorisé, durant la période de garantie, King Canada va soit réparer ou remplacer le produit si l'inspection prouve qu'une ou plusieurs pièces couvertes sous cette garantie sont défectueuses.

NOTE À L'UTILISATEUR

Les instructions dans ce manuel servent comme guide seulement. Les spécifications et références sont sujets à changement sans préavis.

KING CANADA INC. DORVAL, QUÉBEC, CANADA H9P 2Y4

www.kingcanada.com

AVERTISSEMENT! **DÉBRANCHEZ LE CORDON D'ALIMENTATION.**

Pour éviter les situations dangereuses et le risque d'incendie, assurez-vous de mettre l'interrupteur en position d'arrêt ("Off") et/ou débranchez le cordon d'alimentation avant de quitter le compresseur sans surveillance.

- Si cet appareil fonctionne sans supervision, cela risque de causer des blessures graves ou des dommages à la propriété. Toujours rester à proximité du compresseur lorsqu'il est en fonction.
- Si des étincelles électrique du compresseur entrent en contact avec des vapeurs inflammables, elles peuvent s'enflammer, provoquant un incendie ou une explosion. Entrez les matières inflammable dans un endroit sécuritaire, loin du compresseur.
- Toute obstruction des orifices d'aération du compresseur entraînera une surchauffe dangereuse du moteur, risque de causer un incendie.
- Ne jamais placer des objets contre ou sur le compresseur. Utilisez le compresseur dans un endroit ouvert à au moins 12" de tout mur ou obstruction qui réduit le débit d'air frais vers les orifices d'aération.
- Utilisez le compresseur dans un endroit propre. Ne pas utiliser le compresseur à l'intérieur ou dans un endroit clos.



INSTRUCTIONS DE SÉCURITÉ IMPORTANTES



RISQUE D'EXPLOSION OU D'INCENDIE RISQUE

Les étincelles qui proviennent des contacts électrique du moteur et du manostat sont considérées normales.



Si des étincelles électrique du compresseur entrent en contact avec des vapeurs inflammables. Elles peuvent s'enflammer, provoquant un incendie ou une explosion.

Toute obstruction des orifices d'aération du compresseur entraînera une surchauffe dangereuse et risque de causer un incendie.

Si cet appareil fonctionne sans supervision, cela risque de causer des blessures graves ou des dommages à la propriété.



RISQUE D'ÉCLATEMENT RISQUE

1. Le défaut de vidanger de façon appropriée l'eau condensée dans le réservoir risque de causer des rouille et l'amincissement des parois en acier du réservoir.
2. Des modifications ou tentatives de réparation faites sur le réservoir.
3. Des modifications non autorisées apportées à la soupape de décharge, à la soupape de sûreté ou à toute autre composantes qui contrôle la pression du réservoir.
4. Des vibrations excessives peuvent affaiblir le réservoir et causer une rupture ou une explosion. Des vibrations excessives seront produites si le compresseur n'est pas fixé de façon appropriée.



RISQUE DE BRULURES RISQUE

Le fait de toucher aux surfaces de métal exposées telles que la tête du compresseur ou les tubes de sortie peut causer de graves brûlures à la peau.

PRÉVENTION

Toujours utiliser le compresseur dans un endroit bien aéré. Loin de toute matière combustible et des vapeurs d'essence ou de solvants.

Si des matières inflammable doivent être vaporisées, situer le compresseur à une distance d'au moins 20 pieds de la zone de vaporisation. Il peut s'avérer nécessaire d'utiliser un boyau supplémentaire. Entreposer les matières inflammable dans un endroit sécuritaire, loin du compresseur.

Ne jamais placer des objets contre ou sur le compresseur. Utiliser le compresseur dans un endroit ouvert. À au moins 12 pouces (30cm) de tout mur ou obstruction qui réduit le débit d'air frais vers les orifices d'aération.

Utiliser le compresseur dans un endroit propre. Ne pas utiliser l'appareil à l'intérieur ou dans un endroit clos.

Toujours rester à proximité de l'appareil lorsqu'il est en fonction.

PRÉVENTION

Purger le réservoir quotidiennement ou après chaque utilisation. Si le réservoir accuse une fuite, le remplacer immédiatement par un nouveau réservoir ou remplacer le compresseur au complet.

Ne jamais perforez avec une perceuse, souder ou faire une modification quelconque au réservoir ou à ses accessoires.

Le réservoir est conçu pour subir des pressions de service particulières. Ne jamais effectuer des réglages ni substituer des pièces pour modifier les pressions de service établies à l'usine.

PRÉVENTION

Ne jamais toucher aux pièces de métal exposées du moteur ou du compresseur durant ou immédiatement après le fonctionnement. Le moteur et le compresseur demeurent chauds pendant plusieurs minutes après leur fonctionnement.

Ne pas tenter d'atteindre les composantes derrière les gardes de protection et ne pas effectuer de l'entretien avant d'avoir laissé refroidir l'appareil.

SPÉCIFICATIONS ET INFORMATION ÉLECTRIQUE



SPÉCIFICATIONS

Modèle	8438
Voltage	120V
Ampérage.....	5A
Tours par minutes (Vitesse sans charge)	4,700
Phase	1
Cycles.....	60Hz
Pression d'opération maximum	100 lb/po ²
CFM @ 40 PSI	1.0
CFM @ 90 PSI	0.60
Réservoir	3 Gallons US

AVERTISSEMENT

TOUS BRANCHEMENTS ÉLECTRIQUES DOIVENT ÊTRE EFFECTUÉS PAR UN TECHNICIEN QUALIFIÉ. TOUS AJUSTEMENTS ET RÉPARATIONS DOIVENT ÊTRE ENTREPRIS LORSQUE LE COMPRESSEUR EST DÉBRANCHÉ SINON, IL Y A RISQUES DE PRODUIRE DE GRAVES BLESSURES!

COURANT

AVERTISSEMENT: VOTRE COMPRESSEUR DOIT ÊTRE BRANCHÉ SUR UN CIRCUIT DE 120V, UTILISANT UNE FUSIBLE À RETARDEMENT OU UN DISJONCTEUR DE 15 AMPÈRES.

MISE À LA TERRE

Votre compresseur doit être correctement mise à la terre. Les prises murales ne sont pas toutes mise à la terre. Si vous n'êtes pas certains que votre prise murale est mise à la terre, faites-la vérifier par un technicien qualifié.

AVERTISSEMENT: S'IL N'EST PAS MISE À LA TERRE, VOTRE COMPRESSEUR PEUT PRODUIRE DES CHOCS ÉLECTRIQUES, PARTICULIÈREMENT LORSQUE VOUS L'UTILISEZ DANS UN EMPLACEMENT HUMIDE. SI LE CORDON D'ALIMENTATION EST ENDOMMAGÉ, REMPLACEZ-LE IMMÉDIATEMENT, POUR ÉVITER LES CHOCS ÉLECTRIQUES OU LE FEU.

Ce compresseur doit être mise à la terre. S'il y a une interruption ou une panne, la mise à la terre fournit un passage avec moins de résistance, qui réduit les risques de chocs électriques. Ce compresseur est équipé d'un cordon avec un conducteur de mise à la terre ainsi qu'une prise. La prise doit être branchée dans une prise murale selon les normes en vigueur avec une mise à la terre.

AVERTISSEMENT: POUR MAINTENIR LA MISE À LA TERRE DE VOTRE COMPRESSEUR, NE RETIREZ OU NE MODIFIEZ PAS LA FICHE DE MISE À LA TERRE.

OPÉRATION SUR LE 120V

Ce compresseur est branchée pour l'opération sur le 120V, vous devez utiliser une prise murale tel qu'illustrée à la Fig.1.

AVERTISSEMENT: N'UTILISEZ PAS D'ADAPTATEURS. ILS NE SONT PAS EN ACCORD SELON LES NORMES EN VIGUEUR. NE JAMAIS UTILISEZ UN ADAPTATEUR AU CANADA.

RALLONGES

L'utilisation de n'importe quelle rallonge produira une perte de puissance. IL EST RECOMMANDER D'UTILISER UN BOYAU À AIR PLUS LONG AULIEU D'UNE RALLONGE. Utilisez le tableau pour déterminer la grosseur minimale du fil à utiliser (A.W.G-American Wire Gauge). Utilisez seulement des rallonges à 3 brins type mise à la terre et une prise murale à 3 fiches.

Pour des circuits plus éloignés de la boîte électrique, la dimension de fil doit être augmentée proportionnellement pour pouvoir distribuer amplement de voltage au moteur du compresseur.

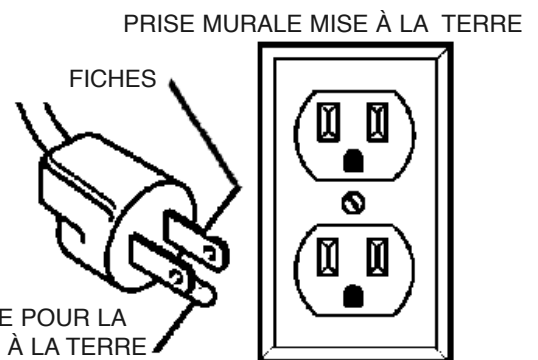

FIGURE 1

<u>LONGUEUR DE RALLONGES</u>	<u>CALIBRE DU FIL (AMERICAN WIRE GAUGE)</u>
0-25 PIEDS	120V NO.16
26-50 PIEDS	NO.16
51-100 PIEDS	NO.14

FIGURE 2



CONTRÔLES D'OPÉRATION

SOUPAPE DE RETENUE

Lorsque le compresseur à air est en marche, la soupape de retenue est "ouverte" et l'air comprimé peut ainsi entrer dans le réservoir d'air. Lorsque le compresseur à air atteint la pression de "déclenchement", la soupape de retenue "se ferme", et la pression d'air peut ainsi demeurer à l'intérieur du réservoir d'air.

INTERRUPTEUR ON/OFF (A) FIG. 3

Mettre l'interrupteur à ON pour alimenter le manostat automatique ou à OFF pour mettre le compresseur hors tension à la fin de chaque utilisation.

DISJONCTEUR DE SÉCURITÉ (B) FIG.3

Ce compresseur est équipé d'une protection thermique. Si le moteur surchauffe le disjoncteur se déclenche et arrête le compresseur. Attendez 5 minutes pour permettre un refroidissement et appuyez sur le disjoncteur avant de tenter de redémarrer le moteur.

MANOSTAT AUTOMATIQUE

Le manostat met automatiquement le moteur en marche lorsque la pression de réservoir chute sous la pression d' "enclenchement" établi en usine. Il arrête le moteur lorsque la pression du réservoir d'air atteint la pression de "déclenchement" établi en usine.

RÉGULATEUR (A) FIG. 4

La pression d'air provenant du réservoir d'air est contrôlée par le régulateur. Tournez le bouton du régulateur dans le sens horaire pour augmenter la pression et en sens anti-horaire pour diminuer la pression. Pour éviter un nouveau réglage mineur après avoir modifié le réglage de pression, approchez toujours la pression désirée par une pression plus basse. En réduisant d'un réglage plus élevé à un réglage plus bas, réduisez d'abord à une pression inférieure à celle désirée, puis ensuite augmenter à la pression désirée. Suivant les besoins en air de chaque accessoire, il peut être nécessaire de régler la pression d'air pendant l'utilisation de l'accessoire.

MANOMÈTRE POUR PRESSION DE SORTIE (B) FIG. 4

Le manomètre pour pression de sortie indique la pression d'air disponible sur le côté sortie du régulateur. Cette pression est contrôlée par le régulateur et elle est toujours inférieure ou égale à la pression du réservoir.

MANOMÈTRE POUR PRESSION DE RÉSERVOIR (C) FIG. 4

Le manomètre pour pression du réservoir indique la pression d'air de réserve dans le réservoir.

CONNECTEUR RAPIDE "UNE TOUCHE" DE 1/4" (D) FIG. 4

Branchez le boyau enroulé avec un raccord mâle de 1/4" au connecteur rapide femelle "une touche" de 1/4".

SOUPAPE DE VIDANGER (A) FIG. 5

La soupape de vidanger est située à la base du réservoir d'air et sert à vider la condensation au terme de chaque usage.

SOUPAPE DE SÛRETÉ (A) FIG. 6

Si le manostat ne met pas le compresseur à air à l'arrêt à son réglage de pression de déclenchement, la soupape de sûreté protégera contre le haute pression en "sortant" à sa pression réglée en usine (légèrement plus élevée que le réglage de déclenchement du manostat).

AVERTISSEMENT!: Si la soupape de sûreté ne fonctionne pas correctement, une surpression pourrait se développer dans le réservoir en entraînant la rupture ou une explosion. Quotidiennement, tirez sur l'anneau de la soupape de sûreté pour s'assurer que celle-ci fonctionne librement. Si la soupape est coincée ou ne bouge pas facilement, il faut la remplacer avec une soupape identique.

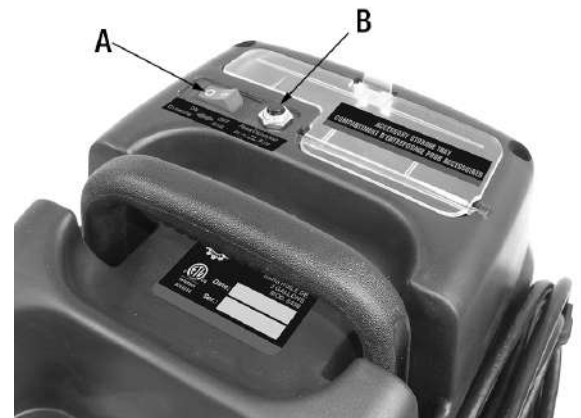

FIGURE 3



FIGURE 4



FIGURE 5

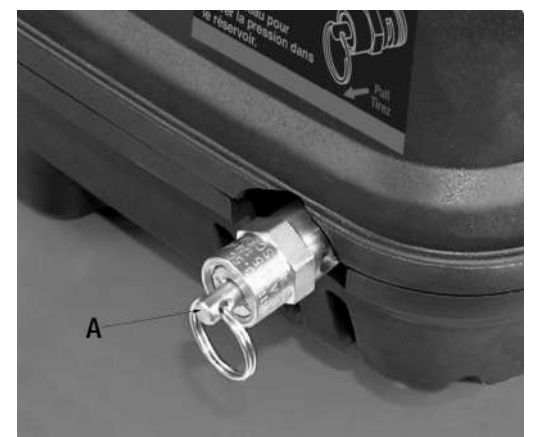

FIGURE 6

PRÉPARATION ET OPÉRATION



POSITIONNEMENT DU COMPRESSEUR D'AIR

Votre compresseur à air doit être utilisé dans un endroit sec, propre, frais et bien aéré. Nettoyez ou soufflez la poussière ou la saleté qui s'accumule sur le compresseur à air. Un compresseur à air propre est plus frais durant le fonctionnement et dure plus longtemps. Les prises d'air sur votre compresseur à air sont nécessaires au maintien de la température de service appropriée. Ne placez pas de chiffons ou autres récipients sur ou à proximité de ces ouvertures.

RÉGULATEURS ET COMMANDES SUPPLÉMENTAIRES

Étant donné que la pression du réservoir d'air est habituellement supérieure à la pression nécessaire, un régulateur est employé pour contrôler la pression d'air en amont de tout dispositif pneumatique individuel. Des transformateurs d'air distincts, qui combinent la fonction de régulation d'air ainsi que d'élimination de l'humidité et de la saleté, doivent être utilisés lorsqu'ils sont applicables.

PRÉPARATION À L'USAGE:

1. Avant de raccorder le boyau à air ou les accessoires, assurez-vous que l'interrupteur est à la position "OFF" et que le régulateur d'air est fermé (complètement à fond dans le sens anti-horaire).
2. Vissez le raccord mâle de 1/4" (A) Fig.7 à un des bouts du boyau enroulé (B), ensuite branchez le raccord mâle de 1/4" (A) au connecteur rapide de sortie d'air (C). Raccordez l'accessoire désiré (D) à l'autre bout du boyau enroulé. Pour empêcher les fuites d'air, il est recommandé d'utiliser du ruan Teflon (non inclus) sur les filets du boyau enroulé.

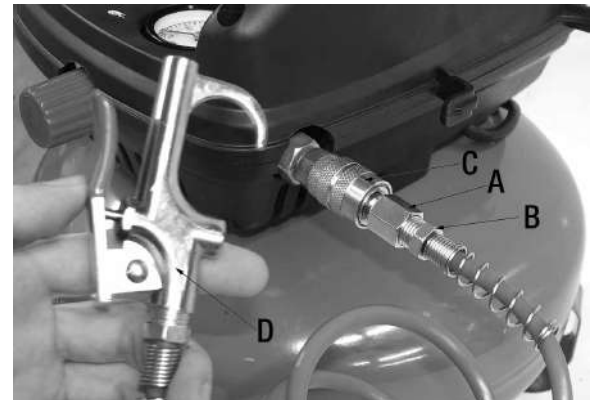

FIGURE 7

AVERTISSEMENT! Une pression d'air excessive cause un risque d'éclatement. Vérifiez la pression maximale indiquée par le fabricant pour les outils et les accessoires pneumatiques. La pression de sortie du régulateur ne doit jamais dépasser la pression maximale de l'outil utilisé.

3. Mettre l'interrupteur à la position "ON" et laissez la pression du réservoir s'accumuler. Le moteur s'arrêtera lorsque la pression du réservoir atteindra la pression de "déclenchement".
4. Ouvrez le régulateur au réglage de pression désiré. Le compresseur est prêt à l'usage.

APRÈS USAGE:

1. Mettre l'interrupteur à la position "OFF".
2. Tournez le régulateur en sens anti-horaire pour régler la pression de sortie à zéro.
3. Débranchez l'outil ou l'accessoire pneumatique.
4. Tirez l'anneau de la soupape de sûreté (A) Fig. 6, en laissant l'air se vider du réservoir jusqu'à ce que la pression du réservoir soit environ 20lb/po². Relâchez l'anneau de la soupape de sûreté.
5. Écoulez l'eau du réservoir d'air. Tournez la soupape de vidanger (A) Fig. 5, dans le sens anti-horaire pour l'ouvrir.

AVERTISSEMENT! L'eau se condensera dans le réservoir d'air. Si il n'est pas vidé, l'eau corrodera et affaiblira le réservoir d'air, ce qui pourrait faire éclater le réservoir.

REMARQUE: Si la soupape de vidange est colmatée, tirez l'anneau de la soupape de sûreté (A) Fig. 6, et tenez jusqu'à ce que toute la pression d'air ait été relâchée. La soupape peut alors être retirée, nettoyée et remise en place.

6. Une fois l'eau entièrement vidée, tournez la soupape de vidange pour fermer. Le compresseur à air peut maintenant être remis.



ENTRETIEN ET GUIDE DE DÉPANNAGE

ENTRETIEN

Avant d'effectuer des travaux d'entretien ou des réglages sur le compresseur à air, les précautions suivantes devraient être prises:

- Débranchez de la source de courant.
- Purgez l'air du réservoir d'air.

Chaque jours ou avant d'utiliser:

1. Purgez la condensation dans le réservoir d'air.
2. Assurez-vous qu'il n'y a pas de bruits ou de vibrations inhabituels.
3. Assurez-vous que tous les boulons et les écrous sont bien serrés.

GARDEZ LE COMPRESSEUR PROPRE

Soufflez périodiquement tous les entrées et sorties à l'aide d'air comprimé. Nettoyez les parties en plastique avec un chiffon doux et humide. Ne jamais utiliser des solvants pour nettoyer les parties en plastique de votre compresseur, ils peuvent les dissoudre ou les endommager.

AVERTISSEMENT: Portez toujours des lunettes de sécurité lorsque vous utilisez de l'air comprimé.

COMPRESSEUR NE DÉMARRE PAS

Si votre compresseur à air ne démarre pas, vérifiez et assurez-vous que le cordon d'alimentation n'est pas endommagé et que les fiches de la prise sont bien rentrer à fond dans la prise murale. Vérifiez aussi la fusible du compresseur à air ainsi que le circuit électrique.

GUIDE DE DÉPANNAGE

PROBLÈME	CAUSE PROBABLE	SOLUTION
Compresseur ne démarre pas	Fusible grillé ou disjoncteur déclenché Connections électriques lâches Surchauffe du moteur	Vérifiez la cause du déclenchement de la protection Vérifiez les connections Laissez refroidir avant de remettre le compresseur en marche
Faible pression	Fuite de la soupape de sûreté Mauvais réglage	Vérifiez la soupape à la main en tirant les bagues vers le haut Si la fuite persiste, remplacez la soupape Remplacez la soupape
Déclenchement de la soupape de sûreté	Manostat défectueux ou mauvais réglage	Vérifiez si le réglage est bon. Si ce n'est pas le problème, remplacez le manostat
Pression dans le réservoir diminue quand compresseur s'arrête	Soupape de vidanger desserrée Connection desserrée du régulateur ou du manostat	Resserrez la soupape de vidanger Vérifiez les connections pour fuite d'air
Humidité excessive coule du boyau à air	Quantité d'eau excessive dans le réservoir Humidité trop élevée	Écoulez l'eau du réservoir par la soupape de vidanger Déplacez le compresseur dans un endroit avec moins d'humidité

DIAGRAMME DES PIÈCES ET LISTES DES PIÈCES

Pour obtenir les diagrammes et listes des pièces mise à jour, référez-vous à la section Pièces dans le site web King Canada.



KING CANADA

CLOUEUSE DE FINITION 18 JA. X 2"

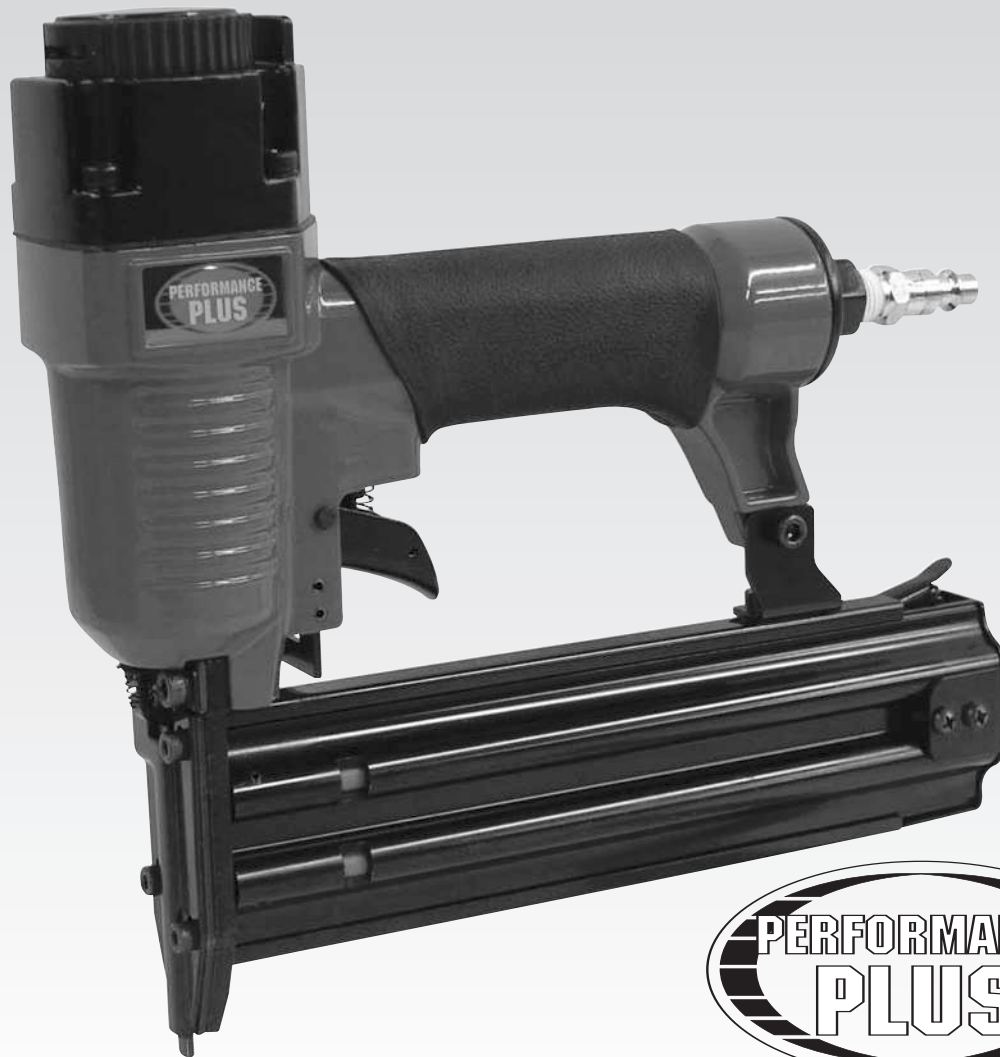

MODÈLE: 8200B

MANUEL D'INSTRUCTIONS

DROITS D'AUTEURS © 2009 TOUS DROITS RÉSERVÉS PAR OUTILLAGES KING CANADA INC.

INFORMATION SUR LA GARANTIE



**GARANTIE LIMITÉE
2-ANS**
POUR CET ENS. DE CLOUEUSE DE FINITION 18 JA.

OUTILLAGES KING CANADA
OFFRE UNE GARANTIE LIMITÉE DE 2 ANS
POUR USAGE NON-COMMERCIALE.

PREUVE D'ACHAT

S.V.P. gardez votre preuve d'achat pour la garantie et le service d'entretien de votre machine.

PIÈCES DE RECHANGE

Les pièces de rechange sont disponibles chez nos centres de service autorisés KING CANADA à travers le Canada. Pour le service de votre machine, contactez ou retournez la machine chez votre détaillant avec votre preuve d'achat.

GARANTIE LIMITÉE

OUTILLAGES KING CANADA fait tous les efforts pour assurer que nos produits soient satisfaisants aux standards de qualité et de durabilité. OUTILLAGES KING CANADA offre aux consommateurs une garantie limitée de 2 ans, dès la date d'achat, que chaque produit est sans défauts de matériaux. La garantie ne s'applique pas aux défauts causés directement ou indirectement à l'abus, négligence ou accidents, réparations ou modifications et manque de maintenance. OUTILLAGES KING CANADA ne sera en aucun temps responsable pour les accidents mortels ou blessures à la personne ou à la propriété ou dans le cas d'incidents, en cas spécial ou dommages-intérêts indirects survenus pendant l'utilisation de nos produits. Pour profiter de cette garantie, le produit ou la pièce doit être retourné pour vérification par le détaillant ou le distributeur. Les frais de transport et de manutention sont la responsabilité du consommateur. Si un défaut est trouvé, OUTILLAGES KING CANADA va soit réparer ou remplacer le produit.



CONNAÎTRE VOTRE CLOUEUSE

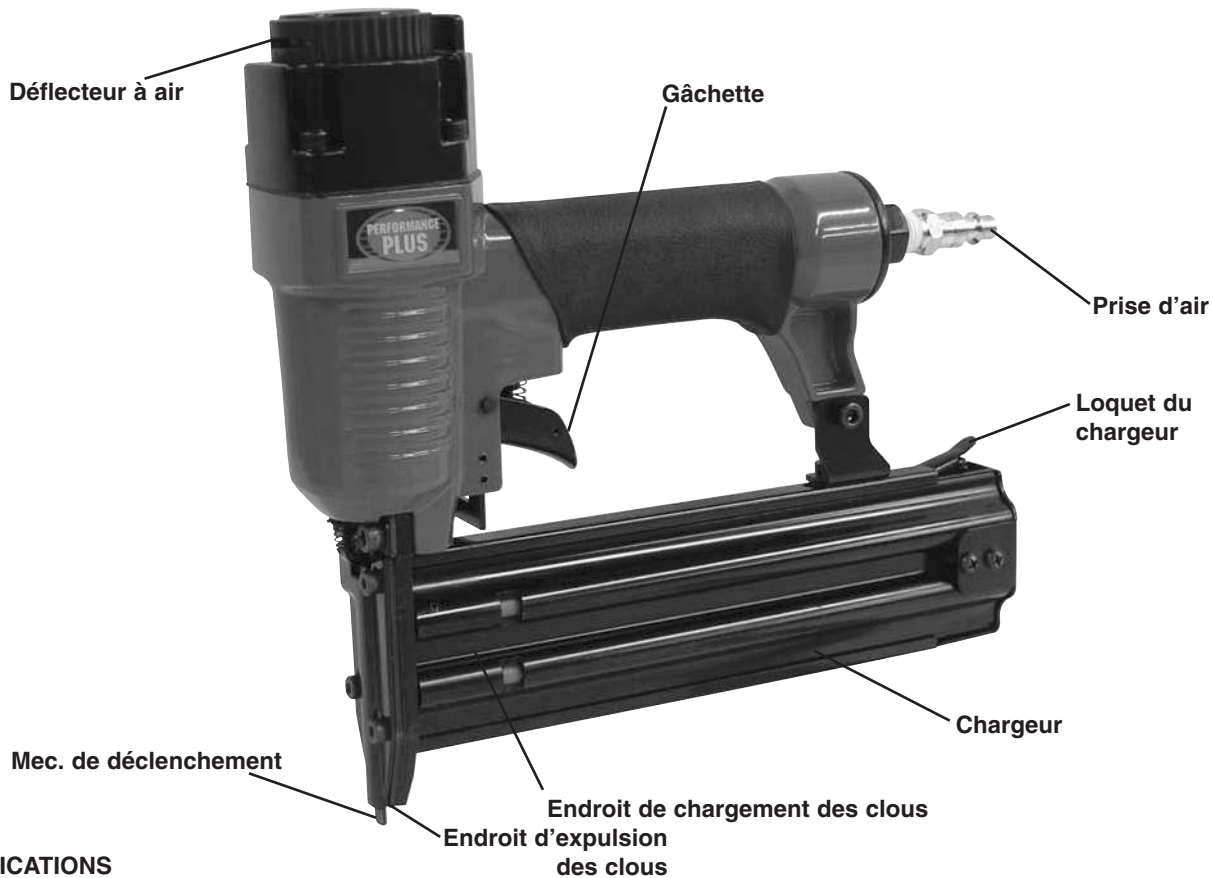

SPÉCIFICATIONS

Modèle	8200B
Prise d'air	1/4" NPT
Pression d'air:	
Pression maximale permise à l'opération	120 PSIG (8.3 bar)
Gamme de pression recommandée	70-100 PSI
Gamme de taille de clous	5/8" à 2" clous tête étroites de finition 18ja.
Largeur	1.25mm
Épaisseur2mm
Capacité du chargeur	100 clous tête étroites de finition 18ja.

CLOUS À TÊTE ÉTROITE -18 JA.
KING INDUSTRIEL
DISPONIBLE

BN-1816	5/8"	(16MM APPROX.)
BN-1820	3/4"	(18MM APPROX.)
BN-1825	1"	(25MM APPROX.)
BN-1830	1 3/16"	(29MM APPROX.)
BN-1832	1-1/4"	(30MM APPROX.)
BN-1838	1-1/2"	(36MM APPROX.)
BN-1840	1-9/16"	(38MM APPROX.)
BN-1845	1-3/4"	(42MM APPROX.)
BN-1850	2"	(49MM APPROX.)

RÈGLES DE SÉCURITÉ

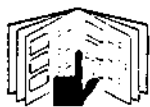

- Lisez attentivement et comprenez toutes les avertissements de sécurité et instructions avant d'utiliser la cloueuse.



- Ne pas utiliser un gaz inflammable ni d'oxygène pour alimenter la cloueuse. Utiliser seulement de l'air comprimé filtré, lubrifié et régularisé. L'utilisation d'un gaz comprimé peut provoquer l'explosion de la cloueuse et peut causer des blessures graves ou mortelles.



- Ne jamais utiliser de l'essence ou autres liquides inflammables pour nettoyer la cloueuse. Une étincelle peut enflammer les vapeurs de ces liquides et causer l'explosion de la cloueuse. Ceci peut avoir comme résultat, des blessures graves ou mortelles.



- Ne jamais dépasser la pression de service maximale de la cloueuse (120 PSIG).

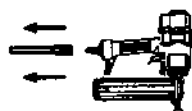

- Débranchez la cloueuse de la source d'air avant de procéder avec le réglage, le déblocage, l'entretien, le transport ou si la cloueuse est hors de service pour éviter l'expulsion d'un clou suivant l'entretien. TOUJOURS débrancher les canalisations d'air avant de charger l'outil avec des clous. Sinon, il y a risque de blessures graves ou perte de vie.



- Ne jamais garder le doigt sur la gâchette de la cloueuse lorsque vous tenez ou transportez la cloueuse. Le moindre choc sur le déclencheur peut causer la perte de vie ou blessures graves de perforation.



- Protégez vos yeux avec des lunettes de sécurité Z87 à écran latéraux et vos oreilles avec un protecteur auditif. L'employeur et l'utilisateur doivent s'assurer que l'utilisateur ainsi que toute personne à proximité de la cloueuse portent l'équipement de sécurité, sinon il y a risque de blessures graves ou dommage permanent à l'ouïe.

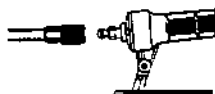

- Ne pas utiliser une soupape de retenue ou n'importe quel raccord qui empêche l'évacuation d'air de la cloueuse, sinon il y a risque de blessures graves.



- Garder vos mains et toute autre partie de votre corps à l'écart de l'orifice d'expulsion des clous.



- Ne jamais diriger la cloueuse vers une autre personne; surtout en appuyant sur la gâchette ou sur le déclencheur. La cloueuse peut être chargée. Le déclenchement accidentel de la cloueuse peut causer des blessures graves ou mortelles.



LUBRIFICATION COMPRESSEURS À AIR ET RACCORDEMENTS

LUBRIFICATION ET ENTRETIEN



- Il est nécessaire de lubrifier votre cloueuse avant de l'utiliser pour la première fois et aussi avant et après chaque usage.

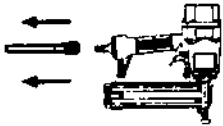

- Débrancher la cloueuse de la source d'air avant de procéder avec sa lubrification.

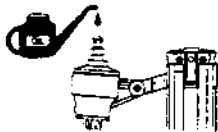

- Tourner la cloueuse avec la prise d'air face en haut et ajouter **UNE GOUTE** d'huile 30W ou d'huile sans détergent dans la prise d'air. Ne pas utiliser d'huile détergente ou d'huile avec additifs. Faire fonctionner la cloueuse brièvement et essuyer l'huile excessive à l'orifice d'échappement.

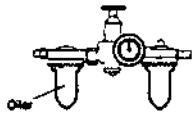

- Débrancher la source d'air et essuyer l'huile excessive à l'orifice d'échappement et au nez. L'utilisation d'un graisseur est recommandé si la cloueuse est soumise à un usage intensif. La lubrification quotidienne à travers de la prise d'air n'est pas nécessaire.

COMPRESSEUR D'AIR ET RACCORDEMENTS

ATTENTION!

L'ILLUSTRATION SUIVANTE INDIQUE LE MODE PROPRE DU RACCORDEMENT AUX COMPRESSEURS D'AIR QUI AUGMENTE EFFICACEMENT LA DURÉE DE VIE DE L'OUTIL.

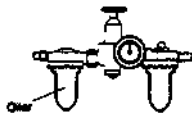
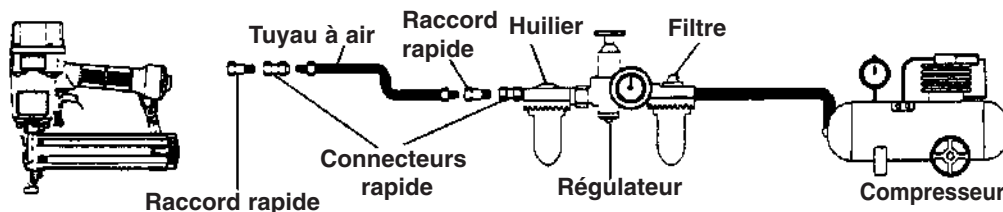

- L'emploi d'un graisseur est convenable pour faire circuler le lubrifiant à travers de la cloueuse et autres outils pneumatiques. Le graisseur peut aussi améliorer l'efficacité et prolonger la vie de l'outil.

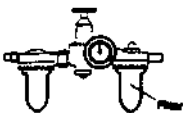

- L'utilisation d'un filtre pour enlever les impuretés ou humidité qui peuvent encrasser ou faire rouiller les pièces détachées internes de la cloueuse est recommandé. L'utilisation d'un filtre peut améliorer l'efficacité et prolonger la vie de l'outil. Nettoyer le filtre périodiquement.



- Pour un meilleur rendement, installer une prise rapide de 3/8" (filets 1/4" NPT) avec un diamètre intérieur de .315 (8mm) sur la cloueuse et un raccord-rapide de 3/8" sur le tuyau à air.

MODES D'EXPULSION ET VÉRIFICATION



Modes d'opération

Cette cloueuse peut être opérée en mode "expulsion simple" ou en mode "déclenchement continu".

Mode "expulsion simple"

Cette méthode d'enclenchement est recommandée lorsqu'il est nécessaire d'enfoncer un clou dans un emplacement précis. En mode "expulsion simple", il faut appuyer et ensuite relâcher la gâchette chaque fois qu'un clou est enfoncé. Mais avant tout, pour activer le système d'enclenchement, il est nécessaire d'enfoncer le nez de la cloueuse sur la pièce de travail.

Mode "déclenchement continu"

Cette méthode d'enclenchement est recommandée lorsqu'il n'est pas nécessaire d'enfoncer un clou dans un emplacement précis. En mode "déclenchement continu", la première étape est d'appuyer sur la gâchette, mais n'appuyez pas le nez de la cloueuse sur la pièce de travail. Ensuite, pour enfoncer un clou, frappez le nez sur la pièce de travail. Chaque fois que le nez frappe la pièce de travail, la cloueuse enfonce un clou.



L'UTILISATION DU DÉCLENCHEUR (MODE EXPULSION SIMPLE)

- L'opérateur est avisé de ne pas garder le doigt sur la gâchette, en mettant le nez de l'outil sur la surface à clouer.



- Le mécanisme de déclenchement est ainsi activé en mettant de la pression sur le nez de l'outil, maintenant la cloueuse est prête à clouer, tirez sur la gâchette.



- La gâchette est relâchée après chaque clou cloué.
- Déplacez l'outil au prochain endroit et répétez les procédures du haut.

VÉRIFICATION



- Débrancher le tuyau à air de la cloueuse.

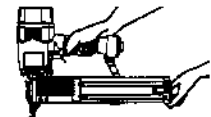

- Enlever tous les clous du chargeur. Voir la section de débranchement de la cloueuse dans ce manuel.

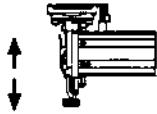

- Assurer que la gâchette et le déclencheur bougent librement en haut et en bas, et qu'ils ne se coincent pas.

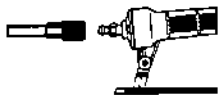

- Rebrancher le tuyau à air à la cloueuse.



- Sans appuyer sur la gâchette, placer le nez de la cloueuse à la surface de travail. La cloueuse ne devrait pas fonctionner. **N'utiliser pas la cloueuse si elle fonctionne dans cette situation.**



- Lorsque le nez de la cloueuse ne touche pas la surface de travail, le déclencheur devrait revenir à la position désengagée. La cloueuse ne devrait pas fonctionner lorsque vous appuyez sur la gâchette. **N'utilisez pas la cloueuse si elle fonctionne dans cette situation.**



- Tirer sur la gâchette et ensuite placer le nez du déclencheur à la surface de travail. La cloueuse doit fonctionner.



CHARGEMENT ET DÉBLOCAGE DE LA CLOUEUSE

CHARGEMENT DE LA CLOUEUSE

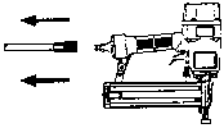

- Débranchez le tuyau à air de la prise d'air de la cloueuse.

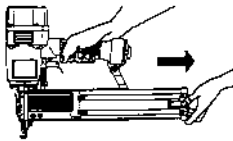

- Poussez sur le loquet du chargeur, tirez en arrière le couvercle du chargeur.

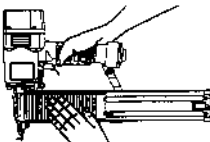

- Insérer une rangée de clous dans le chargeur jusqu'au bout. Les pointes des clous soient le plus près possible du rebord du bas du chargeur, assurez-vous que la tête du clou est en alignement avec la rainure machinée à l'intérieur du chargeur.

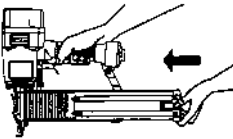

- Repoussez le couvercle du chargeur jusqu'à ce que le loquet soit verrouiller.

DÉBLOCAGE DE LA CLOUEUSE

Débranchez l'outil du compresseur à air avant de faire des ajustements, déblocage, service, relocation et pendant que vous n'utilisez pas la cloueuse.



- Débrancher le tuyau à air de la cloueuse.

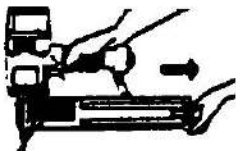

- Poussez sur le loquet du chargeur, tirez vers l'arrière et enlevez tout les clous.

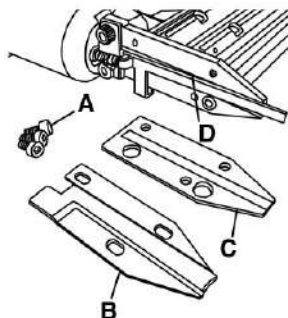

- Dévissez et retirez les 3 boulons à tête cylindrique (A), ensuite retirez la plaque avant (B) et la plaque intermédiaire (C) de la cloueuse. En utilisant des pinces, retirez le clou coincé de la zone de décharge (D) et réinstallez toutes les pièces dans l'ordre inverse. Fixez les pièces avec les mêmes 3 boulons à tête cylindrique.

OPÉRATION DE VOTRE CLOUEUSE



OPÉRATION DE LA CLOUEUSE



AVERTISSEMENT! Protéger les yeux avec des lunettes de sécurité Z87 à écrans latéraux et vos oreilles avec un protecteur auditif. L'employeur doit s'assurer que l'utilisateur ainsi que toutes les personnes à proximité de la cloueuse portent de l'équipement de protection. Sinon il y a risque de blessures des yeux ou dommage permanent à l'ouïe.



AVERTISSEMENT! Vérifier et remplacer tous les pièces détachées endommagées ou usées de la cloueuse.

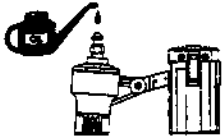

- Ajoutez quelques gouttes d'huile sans détergent 30W.

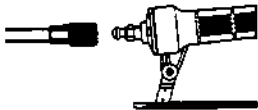

- Installez un connecteur rapide de grand débit.

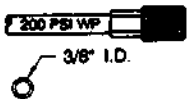

- Branchez la cloueuse à un compresseur d'air en utilisant un tuyau à diamètre intérieur de 3/8" (Le chargeur doit être complètement vide de clous). Assurer que le tuyau a une classification de pression de service qui dépasse 200 psi et a un accouplement rapide femelle.



- Réglez la pression d'air à 85 psi. Vérifiez l'opération du déclencheur en suivant les instructions dans ce manuel.

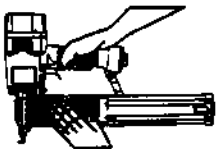

- Chargez la cloueuse. (Voir la section chargement de la cloueuse).

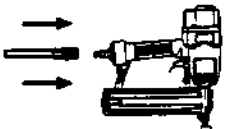

- Rebranchez le tuyau à air à la cloueuse.



- Rebranchez les tuyaux à air et vérifiez la pénétration des clous dans un morceau de bois d'essai. Si la pénétration n'est pas suffisante, augmenter la pression d'air. Ne pas dépasser 100 psi car ceci peut affecter la durée de l'outil.



NETTOYAGE DE LA CLOUEUSE

- Ne jamais utiliser de l'essence ou autres liquides inflammables pour nettoyer la cloueuse. Une étincelle peut enflammer les vapeurs de ces liquides et causer l'explosion de la cloueuse. Ceci peut avoir comme résultat, blessures graves ou perte de vie.
- Débranchez la cloueuse de la source d'air.
- Un solvant peut être utilisé pour nettoyer le nez de la cloueuse. Le mécanisme de déclencheur peut assouplir le goudron sur les galets et peut causer une accumulation accélérée, nettoyez avec de l'huile de kérosène #2. Assurez-vous de sécher votre cloueuse après le nettoyage avant d'opérer la cloueuse.

GUIDE DE DÉPANNAGE

AVERTISSEMENT: Cessez l'utilisation de la cloueuse immédiatement s'il survient un des problèmes illustrés. Car il y a risque de blessures graves.

Problème	Cause	Solution
<ul style="list-style-type: none"> • Fuite d'air à l'endroit de la soupape de la gâchette. 	<ul style="list-style-type: none"> • Joints toriques endommagés dans le carter de la soupape de la gâchette. 	<ul style="list-style-type: none"> • Remplacer les joints toriques et vérifier le fonctionnement du déclencheur.
<ul style="list-style-type: none"> • Fuites d'air entre le carter et le nez. 	<ul style="list-style-type: none"> • Vis desserrés dans le carter. • Joints toriques endommagés. • Amortisseur endommagé. 	<ul style="list-style-type: none"> • Serrer les vis. • Remplacer les joints torique. • Remplacer l'amortisseur.
<ul style="list-style-type: none"> • Fuite d'air entre le carter et le chapeau. 	<ul style="list-style-type: none"> • Vis desserrés. • Joint d'étanchéité endommagé. 	<ul style="list-style-type: none"> • Serrer les vis. • Remplacer le joint d'étanchéité.
<ul style="list-style-type: none"> • La cloueuse saute un clou pendant l'expulsion. 	<ul style="list-style-type: none"> • Amortisseur usé. • Saleté dans la pièce du nez. • Saleté ou dommage qui empêche le fonctionnement libre des clous ou du poussoir dans le chargeur. • Ressort de poussoir endommagée. • Circulation d'air insuffisante à la cloueuse. • Joint torique du piston usé ou manque de lubrification. • Joint torique de la soupape de gâchette endommagée. • Fuite d'air. • Fuite du joint d'étanchéité du chapeau. 	<ul style="list-style-type: none"> • Remplacer l'amortisseur. • Nettoyer le chasoir. • Nettoyer le chargeur. • Remplacer le ressort. • Vérifier le raccord, tuyau et le compresseur. • Remplacer et lubrifier les joints toriques. • Remplacer les joints toriques. • Serrer les vis et les raccords. • Remplacer le joint d'étanchéité.
<ul style="list-style-type: none"> • La cloueuse fonctionne lentement ou à une perte de puissance. 	<ul style="list-style-type: none"> • Lubrification insuffisante de la cloueuse. • Rupture de ressort du cap. de cylindre. • Orifice d'échappement de cap. obturé. 	<ul style="list-style-type: none"> • Lubrifier la cloueuse. • Remplacer le ressort. • Remplacer les pièces internes endommagés.
<ul style="list-style-type: none"> • Blocage des clous. 	<ul style="list-style-type: none"> • Guide du chasoir usé. • Clous de mauvaise taille. • Clous pliés. • Vis du chargeur ou nez dégagés. • Chasoir endommagé. 	<ul style="list-style-type: none"> • Remplacer le guide. • Utiliser la taille de clous recommandée. • Remplacer les clous. • Serrer les vis. • Remplacer le chasoir.

ENS. DE JOINTS D'ÉTANCHÉITÉ, PARE-CHOC ET PISTON DE REMPLACEMENT

Après une longue période de fonctionnement, il est possible qu'avec l'usure ou endommagement que les Joints d'Étanchéité, le Pare-choc et le Piston doivent être remplacés. Pour réparer, un ensemble de Joints d'Étanchéité, Pare-choc et Piston est disponible pour votre cloueuse (modèle: KW-117). Contactez votre distributeur de produits King Canada le plus près pour plus d'information.

DIAGRAMME DES PIÈCES ET LISTES DES PIÈCES

Pour obtenir les diagrammes et listes des pièces mise à jour, référez-vous à la section Pièces dans le site web King Canada.



KW-117